

AVANT®

Kezelési útastás



Alternáló kasza S30

Rendelési szám: A430938

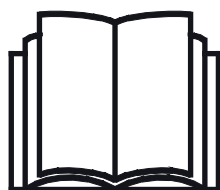

Az eszköz használata előtt gondosan olvassa el ezt az utastást és kövesse az abban foglaltakat.

Mindig tartsa kéznél az utastást.

Manufacturer:

AVANT®
AVANT TECNO OY
e-mail: sales@avanttecno.com

Ylötie I
33470 YLÖJÄRVI
FINLAND
Tel. +358 3 347 8800
Fax +358 3 348 5511

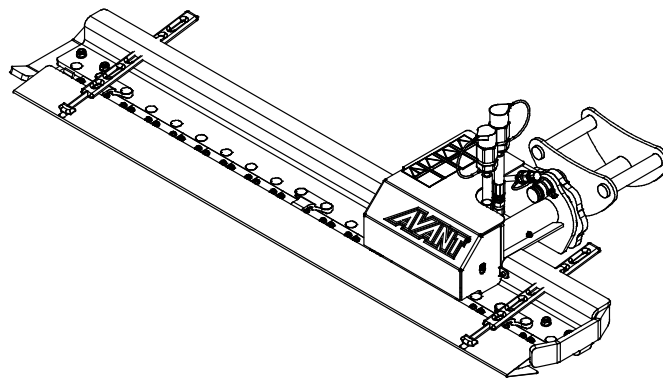
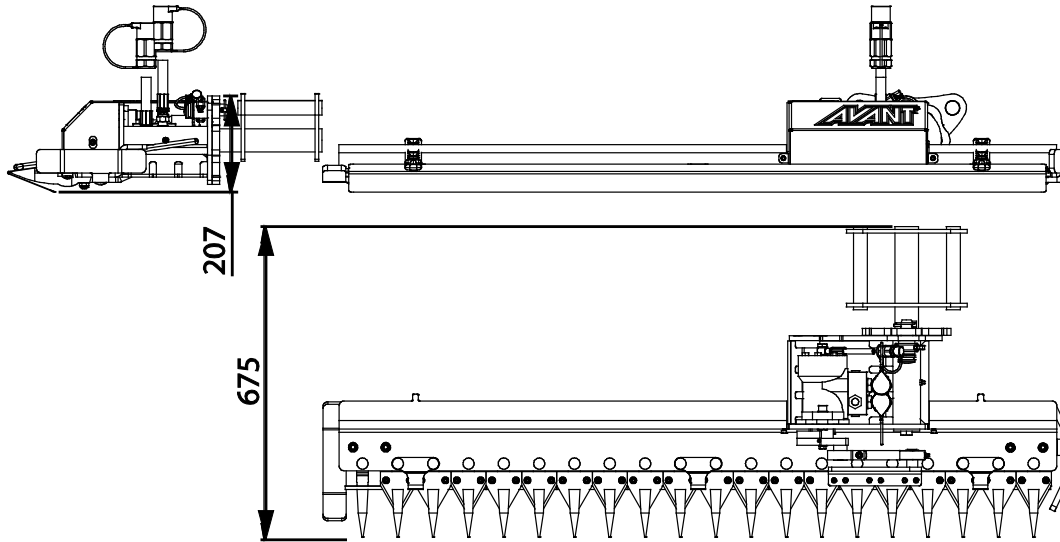
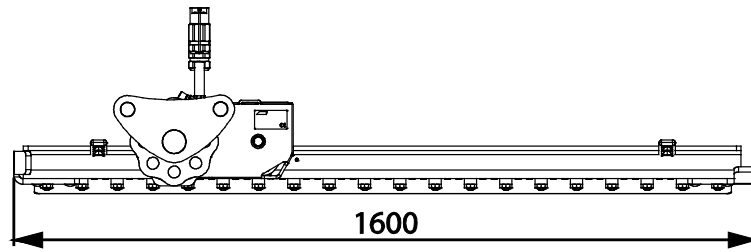

TARTALOMJEGYZÉK

1. ELŐSZÓ	4
A kézikönyvben használt figyelmeztető szimbólumok.....	5
2. RENDELTETÉSSZERŰ HASZNÁLAT	6
3. A MUNKAVÉGZŐ ADAPTER HASZNÁLATÁRA VONATKOZÓ BIZTONSÁGI UTASÍTÁSOK.....	7
4. MŰSZAKI ADATOK.....	11
4.1 A munkavégző adapter biztonsági címkéi és fő komponensei.....	11
5. A MUNKAVÉGZŐ ADAPTER ÖSSZESZERELÉSE	13
5.1 Munkavégző adapter csatlakoztatása az oldalkarra	13
5.2 Hidraulikatömlők csatlakoztatása és lecsatlakoztatása	15
6. HASZNÁLATI ÚTMUTATÓ.....	17
6.1 Használat előtti ellenőrzések	18
6.2 Az alternáló kasza használata	19
6.3 Munkavégzés egyenetlen talajon.....	20
6.4 A penge beállítása.....	21
6.5 Szállítási helyzet	22
6.6 Szétkapcsolás és tárolás.....	23
6.6.1 Tárolás oldalkarral	23
6.6.2 A szétkapcsolt alternáló kasza tárolása.....	24
7. KARBANTARTÁS ÉS SZERVIZELÉS	25
7.1 A hidraulikus komponensek vizsgálata.....	25
7.2 A munkavégző adapter tisztítása	26
7.3 Kenés.....	26
7.4 Fémszerkezetek felülvizsgálata.....	26
7.5 Kaszapengék	27
7.6 Hidraulikus motor beállításai.....	27
8. JÓTÁLLÁSI FELTÉTELEK.....	28

I. Előszó

Az Avant Tecno Oy nevében köszönjük, hogy megvásárolta ezt a munkavégző adaptert Avant rakodógépéhez. Ennek kialakítása és legyártása a többéves termékfejlesztési és gyártási tapasztalatokra alapozva történt. Amennyiben megismerkedik ezzel a kézikönyvvel és betartja az útmutatásokat, azzal gondoskodik saját biztonságáról, valamint a berendezés megbízható működéséről és hosszú üzemi élettartamáról. Mielőtt elkezdené használni a berendezést vagy mielőtt karbantartási munkát végezne, figyelmesen olvassa el az útmutatásokat.

Ez a kézikönyv az alábbiakban segíti Önt:

- a berendezés biztonságos és hatékony kezelése
- bármilyen veszélyes helyzet megfigyelése és megelőzése
- a berendezés épségben tartása és hosszú üzemi élettartamának biztosítása

Ezekkel az utasításokkal még egy tapasztalatlan felhasználó is képes a munkavégző adaptert és a rakodógépet biztonságosan használni. A kézikönyv fontos útmutatásokat tartalmaz a tapasztalt AVANT-kezelők számára is. Bizonyosodjon meg róla, hogy a rakodógépet kezelő összes személy megfelelő útmutatást kapott, illetve a berendezés használata előtt megismerkedett a rakodógép és az alkalmazott egyes munkavégző adapterek kézikönyveivel, valamint az összes biztonsági előírással. Tilos a berendezést a jelen kézikönyvben ismertetettől eltérő bármilyen egyéb célra és módon használni. Tartsa kéznél ezt a kézikönyvet a berendezés teljes üzemi élettartama alatt. Ha a berendezést eladja vagy átadja, biztosan adja át vele együtt az új tulajdonosnak ezt a kézikönyvet is. Ha a kézikönyv elveszett vagy megrongálódott, akkor újat kérhet az Avant forgalmazótól vagy a gyártótól.

A jelen kézikönyvben található biztonsági utasításokon túl figyelembe kell vennie a foglalkozási körre vonatkozó biztonsági jogszabályokat, a helyi törvényeket és egyéb szabályokat, amelyek érintik a berendezés használatát. Különösen be kell tartani a berendezés közúti területeken történő használatára vonatkozó szabályokat. A helyi követelményekkel kapcsolatban további tájékoztatásért lépjen kapcsolatba Avant forgalmazójával, mielőtt közúti területen üzemeltetné a rakodógépet.

Bármilyen kérdés, szerviz, alkatrész vagy a gép üzemeltetésével kapcsolatos bármilyen probléma esetén lépjen kapcsolatba a helyi AVANT forgalmazójával.

Ez a kézikönyv az angol nyelvű eredeti utasítások fordítása. A folyamatos termékfejlesztés miatt a jelen kézikönyvben ábrázolt néhány részlet az Ön berendezéséétől eltérő lehet. A képek olyan opcionális berendezéseket vagy funkciókat is mutathatnak, amelyek jelenleg nem állnak rendelkezésre. Fenntartjuk a kézikönyv tartalmának értesítés nélküli változtatásának jogát. Copyright © 2020 Avant Tecno Oy. Minden jog fenntartva.

A kézikönyvben használt figyelmeztető szimbólumok

Az alábbi figyelmeztető szimbólumokat használjuk végig ebben a kézikönyvben. Ezek olyan tényezőket jelölnek, amelyeket a személyi sérülések vagy dologi károk kockázatának csökkentése érdekében figyelembe kell venni:



FIGYELMEZTETÉS: BIZTONSÁGI RIASZTÁS SZIMBÓLUMA

A szimbólum jelentése: „**Figyelmeztetés: Legyen óvatos! Az Ön biztonsága a tét!**”

Figyelmesen olvassa el az alábbi üzenetet. Ez olyan azonnali veszélyre figyelmeztet, amely súlyos személyi sérülést okozhat.

A biztonsági riasztás szimbóluma önmagában és a vonatkozó biztonsági állítással együtt fontos, a biztonságra vonatkozó üzeneteket jelez a kézikönyvben. Arra használjuk, hogy felhívjuk figyelmét azokra az utasításokra, amelyek az Ön személyes vagy más személyek biztonságát érintik. Ha ezt a szimbólumot látja, legyen óvatos, az Ön biztonsága forog veszélyben, figyelmesen olvassa el az utána álló üzenetet és tájékoztassa a többi kezelőt is.

- VESZÉLY:** Ez a jelszó veszélyes helyzetet jelöl, amelyet ha nem kerülnek el, az súlyos, akár halálos sérülést fog okozni.
- FIGYELMEZTETÉS:** Ez a jelszó esetleges veszélyes helyzetet jelöl, amelyet ha nem kerülnek el, az súlyos, akár halálos sérülést okozhat.
- VIGYÁZAT:** Ezt a jelszót akkor használjuk, amikor kisebb sérülés következhet be, ha nem megfelelően követik az útmutatásokat.

ÉRTESÍTÉS

Ez a jelszó tájékoztatást jelöl a berendezés helyes üzemeltetéséről és karbantartásáról.

Amennyiben nem veszi figyelembe a szimbólummal együtt szereplő útmutatásokat, az a berendezés meghibásodás miatti leállításához vagy egyéb vagyoni kárhoz vezethet.

2. Rendeltetésszerű használat

Az AVANT alternáló kasza S30 olyan munkavégző adapter, amely az 1. táblázatban látható AVANT univerzális rakodógépekkel való használatra készült. Az alternáló kasza nagyon hatékony munkavégző adapter sövények vágása esetén, és használható útpadkákhoz is. Az alternáló kasza S30 típusú gyorscsatlakozóval van felszerelve és az Avant S30 mechanikus oldalkarral A431070, valamint az Avant S30 hidraulikus oldalkarral A424552 történő használatra készült. Nem szerelhető fel közvetlenül a rakodógép adaptercsatló lemezére.

A keret és a működtető mechanizmus azonban erősebb mint a szokványos alternáló kaszán, ami azt jelenti, hogy az S30 alternáló kasza a sövények vágására van optimalizálva. A magasabb keret miatt az alternáló kasza S30 nem igazán való szénának való növény levágására. Az alternáló kasza S30 típusnak a mechanikus vagy hidraulikus oldalkarral együtt jó a kinyúlása. Ennek köszönhetően a vágás az olyan nehezen elérhető helyeken is lehetséges, mint a lejtők és az útpadkák. Kopólemezek vannak az alternáló kasza mindkét végén, amelyek akkor hasznosak, amikor például burkolt vagy aszfaltzott úton végzik a munkát. A kopólemezek az alternáló kasza végein védik a cserélhető speciális acélpengéket is.

Az alternáló kasza helyes munkavégzési helyzetbe történő beállítása az oldalkar billentő funkciójával történik. Az alternáló kasza szállításakor a pengét felegyenesedett helyzetbe kell állítani, és a pengeburkolatnak felszerelve kell lennie. A munkavégző adapter indítása és üzemeltetése a vezetőülésből történik, lassú sebességgel előre haladva, amelyet az üzemeltetési körülményeknek és a terepviszonyoknak megfelelően kell megválasztani.

A nyomáscsökkentő szelep védi az alternáló kasza pengéit és a vágómechanizmust, ha akadálnak ütköznek. A penge azonban nem rugózik vissza, amikor akadályt talál el. Önnek ébernek kell lennie, és figyelnie kell a terepviszonyokat, valamint a gép működését, hogy elkerülje az akadályokba ütközést. Az erőteljes és nagy teljesítményű vágással összefüggő veszélyeket mindig észben kell tartani a munkavégző adapter üzemeltetésekor, vagy másfajta kezelésekor.

Az alternáló kasza S30 nem való semmilyen egyéb használatra, csak a jelen kézikönyvben leírtakra, és tilos azt a rendeltetési céljától eltérő bármilyen egyéb célra használni.

A munkavégző adaptert úgy tervezték, hogy a lehető legkevesebb karbantartást igényelje. A kezelő el tudja végezni a szokásos karbantartási feladatokat. Minden javítási munkát azonban a kezelő nem tud elvégezni, a nagyobb javításokat és karbantartási műveleteket professzionális karbantartókra kell hagyni. Minden karbantartási munkát megfelelő biztonsági berendezések használatával kell elvégezni. A pótalkatrészeknek meg kell egyezni az eredeti műszaki előírásokkal, ami biztosítható, ha kizárólag eredeti pótalkatrészeket használ. Lehet, hogy külön pótalkatrész-katalógus áll rendelkezésre, egyeztessen az Avant forgalmazóval.

Sajátítsa el a kézikönyvben foglalt szervizelési és karbantartási útmutatásokat. Ha további kérdései vannak a berendezés üzemeltetésére vagy karbantartására vonatkozóan, illetve ha pótalkatrészekre vagy karbantartó szervizre van szüksége, lépjen kapcsolatba AVANT forgalmazójával.

1. táblázat - Alternáló kasza S30 - Kompatibilitás Avant rakodógépekkel

Modell	220 225 225LPG	313S 320S	420 423 520 523 R20	525LPG R28 528 530	630 R35 635 640	745 750 755i 760i	e5 e6
A430938	-	-	•	•	•	•	(•)

Javasoljuk, hogy a munkavégző adaptert csak olyan rakodógépekkel használja, amelyeket az 1. táblázatban • jellel láttunk el. Ha (•) megjelölésű modellekhez használják, esetleg nem tudnak elérni vele teljes teljesítményt. Kiegészítő ellensúlyokra is szükség lehet. A táblázatban nem szereplő modellel való kompatibilitás tekintetében lépjen kapcsolatba az Avant forgalmazóval.

3. A munkavégző adapter használatára vonatkozó biztonsági utasítások

Ne feledkezzen meg arról, hogy a biztonság több tényező eredménye. A rakodógép–munkavégző adapter kombináció rendkívül nagy teljesítményű, és a nem megfelelő vagy figyelmetlen használata vagy karbantartása súlyos személyi sérüléseket vagy dologi károkat okozhat. Emiatt minden kezelőnek teljes körűen meg kell ismerkednie a rakodógép és a munkavégző adapter helyes használatával és kezelési kézikönyvével, még a munka megkezdését megelőzően. Ne használja a munkavégző adaptert, ha nem ismerkedett meg annak üzemeltetésével és a vele összefüggő veszélyekkel.



VESZÉLY

A téves használat, a figyelmetlen használat vagy a nem megfelelő állapotban lévő munkavégző adapter használata súlyos sérülések veszélyét rejt magában. Biztonságos helyen ismerkedjen meg a rakodógép kezelőszerveivel, a helyes összekapcsolási eljárással és a munkavégző adapter helyes működtetési módjával. Kiemelten tanulmányozza a berendezés biztonságos megállítást. Figyelmesen olvassa el az összes biztonsági óvintézkedést.

A munkavégző adapter kezelése előtt olvasson el minden biztonsági előírást



FIGYEL-
MEZTETÉS

- Amikor a rakodógépre munkavégző adaptert csatlakoztat, **bizonyosodjon meg arról, hogy a rakodógép gyorscsatoló lemezének rögzítőcsapjai az alsó helyzetben vannak, és hogy a munkavégző adaptert a rakodógéphez kapcsolták.** Soha ne emeljen vagy mozgasson olyan munkavégző adaptert, amely nincs reteszelve.
- Győződjön meg arról, hogy az alternáló kasza vagy egyéb munkavégző adapter szilárdan van csatlakoztatva az oldalkarra. Mindig nézze meg a különálló munkavégző adapter kezelési kézikönyvét is.
- Az alternáló kaszát és az oldalkart vagy a gémet, amelyre csatlakozik, arra alakították ki, hogy egyszerre egy kezelő használja. Ne hagyja, hogy mások a berendezés veszélyzónájába kerüljenek, amikor az használatban van.
- A munkavégző adaptert mindig a lehető legalacsonyabban szállítsa, hogy a tömegközéppontot alacsonyan tartsa, valamint az oldalsó hosszabbító teleszkópos gémet és a rakodógép teleszkópos gémjét is tartsa teljesen behúzva a haladás ideje alatt.
- **Felborulás veszélye - Az oldalkar csökkenti a rakodógép oldalirányú stabilitását.** Ne haladjon lejtős területeken, amikor az oldalkar munkavégző adapterrel van felszerelve és amikor a kar ki van nyújtva. További ellensúlyok használata javasolt. Bizonyosodjon meg arról, hogy a rakodógép gumiabroncsai a javasolt nyomásukra fel vannak fújva, hogy csökkentsék a rakodógép elbillenését. Óvatosan haladjon az egyenetlen felületeken, ahol a lyukak vagy bukkanók miatti mozgások nagyobb sebességnél a rakodógép felborulását okozhatják.
- **Zúzóveszély a munkavégző adapter vagy a rakodógém alatt - Engedje le a munkavégző adaptert szilárdan a talajra, mielőtt elhagyná a vezetőülést.** Győződjön meg arról, hogy a munkavégző adapter minden karbantartási munka és vizsgálat alatt megfelelően meg van támasztva. Ne hagyja el a vezetőülést, amikor a rakodógém fel van emelve. A felemelt munkavégző adapter vagy rakodógém alá lépés veszélyes, mivel a gép leereszkezhethet a stabilitás elvesztése miatt, mechanikus hiba miatt, vagy amiatt, ha másik személy üzemelteti a rakodógép kezelőszerveit.



**FIGYEL-
MEZTETÉS**

- **Felborulás veszélye - Győződjön meg arról, hogy a fejtető feletti szabad távolság elegendő.** Ha a fejtető feletti akadályba ütközik, attól a rakodógép felborulhat. Tartson távolságot az elektromos vezetékektől, lámpáktól vagy egyéb elektromos rendszerektől. Ha áram alatt lévő részekbe ütközik, az áramütést okozhat.
- **Zúzóveszély - Akadályozza meg, hogy mások belépjenek a munkavégzési területre vagy hogy a rakodógép közelébe kerüljenek, ha az használatban van.** A kaszát arra alakították ki, hogy egyszerre egy felnőtt kezelő működtesse. Figyeljen a környezetre, valamint a közelben mozgó gépekre és más személyekre. Mindig bizonyosodjon meg arról, hogy biztonságos-e a rakodógép mozgatása és a munkavégző adapter működtetése. **Mindig tartsa meg a legalább két méter minimális biztonsági távolságot más személyektől.**
- Soha ne hagyja el a vezetődülést, amikor működik a munkavégző adapter, vagy ha a segédhidraulika vezérlőkarja bekapcsolt állapotban reteszelve van. A pengék a hidraulikaellátás elzárása után még kis ideig tovább mozognak. Mielőtt megközelítené a munkavégző adaptert, várja meg, hogy a pengék teljesen megálljanak.
- Ne haladjon nagy sebességgel, csak ha biztos lehet benne, hogy nincsenek akadályok a munkavégzési területen. A rakodógép hirtelen megállhat, ha akadálnak ütközik. Ne feledje, hogy lehetnek rejtett sziklák, villanyoszlop-vezetékek vagy egyéb akadályok, illetve törékeny felületek a munkavégzési területen.
- Soha ne feledkezzen meg arról, hogy a munkavégző adapter kompakt méretétől függetlenül nagyon nehéz, és könnyen levághat ujjakat, karokat vagy lábakat, még akkor is, ha az üzemeltetési sebessége lassúra van állítva. Tartsa be a biztonságos megállást, hogy a hidraulika rendszerben lévő bármilyen maradék nyomás miatt nehogy megmozduljanak a pengék. Tegye a helyére a pengeburkolatot mindig, amikor a kasza nincs használatban.
- Tartsa távol kezét és lábait a mozgó alkatrészekről. A munkavégző adapter használata során kerülni kell a laza ruházat viselését, beleértve a laza cipőfűzőt vagy a hosszú sálát is.
- Mérje fel az üzemeltetési területet a kasza elindítása előtt. Figyeljen meg és szükség esetén jelöljön meg minden akadályt a területen, mint például a sziklák, oszlopok vagy drótköteleket. Ne feledkezzen meg a gép határaitól, és előzőleg távolítsa el minden akadályt vagy nagyobb fát.
- Csak akkor üzemeltesse a rakodógép kezelőszerveit, amikor a vezetődülésben ül. A helytelen vezérlőmozgások bárkinek zúzóveszélyt és csonkolásos sérülést okozhatnak, aki a rakodógép közelében tartózkodik.
- Csak jól megvilágított területeken üzemeltesse. Győződjön meg arról, hogy a rakodógép minden lámpája jó állapotban van, tiszta és helyesen van beállítva. Extra munkalámpák javasoltak a rakodógéphez, amikor sötétben üzemeltetik. Jelöljön meg minden akadályt a munkavégzési területen az üzemeltetést megelőzően, hogy elkerülje az ütközéseket.
- A munkavégző adaptert kizárólag a rendeltetésének megfelelően, valamint kizárólag eredeti eszközökkel és pótalkatrészekkel együtt használja.
- Állítsa le a rakodógép motorját és engedjen le minden maradék nyomást a beállítások előtt vagy a karbantartási munka előtt.
- A fűnyírót mindig a lehető leglassabban és a géphez a lehető legközelebb szállítsa, hogy a tömegközéppontot alacsonyan tartsa. Csúszós felszíneken lassan és megfontoltan haladjon. A rakodógép vezérlőkarjait lassan és nyugodtan kezelje, különösen a lejtős területen.



- Mindenfajta tisztítás, karbantartás vagy beállítás előtt állítsa le a rakodógépet és tegye a munkavégző adaptert biztonságos helyre, a biztonságos megállás eljárásában látható módon.
- Figyeljen a környezetre, valamint a közelben mozgó gépekre és más személyekre. Figyeljen oda a talaj körvonalára és az egyéb veszélyekre, mint például olyan fákra és faágakra, amelyek elérhetik a vezetőteret, a laza kövekre és a csúszós felszínekre.
- Győződjön meg arról, hogy kizárólag olyan munkavégző adaptert használ, amely jó állapotban van. Ne módosítsa a munkavégző adaptert semmilyen módon, ez befolyásolhatja a biztonságát.
- A munkavégző adaptert kizárólag a rendeltetési céljára használja. Egyéb használat felesleges biztonsági kockázatokat rejt magában, és a berendezés megsérülhet.
- Győződjön meg arról, hogy a rakodógép fel van szerelve a szükséges biztonsági alkatrészekkel, és hogy azok működőképes állapotban vannak. Használni kell a biztonsági övet. Ha vannak az üzemeltetési területtel összefüggő speciális veszélyek, akkor használjon megfelelő biztonsági berendezést.
- Olvassa el a biztonsági előírásokat és a rakodógép helyes használatára vonatkozó útmutatásokat a rakodógép kezelési kézikönyvében.



A megszorult penge megmozdulhat és vághat, amikor az akadályt eltávolítják - Vágás és csonkolás veszélye. Soha ne végezzen tisztítást, karbantartást, szervizelést vagy beállítási feladatot, ha a rakodógép motorja jár, vagy ha a segédhidraulika reteszelve van. A megszorult pengesor a hidraulika rendszerben maradt maradék nyomás miatt váratlanul megmozdulhat az akadály eltávolításakor, ami vágási mozgást eredményezhet. Ez csonkolásos sérülés veszélyét jelent mindenkire nézve, aki a pengesor közelében tartózkodik. Tartsa be az alább látható biztonságos megállást.



A munkavégző adapter téves, nem megfelelő vagy figyelmetlen használata súlyos, akár halálos sérülések komoly veszélyével fenyeget. Biztonságos helyes ismerkedjen meg a rakodógép kezelőelemeivel. Fordítson kiemelt figyelmet a munkavégző adapter és a rakodógép biztonságos megállítására; mielőtt elhagyná a vezetőülést, kövesse a jelen kézikönyvben bemutatott biztonságos megállási eljárást.



Zúzóveszély - Soha ne hagyja, hogy bárki a felemelt munkavégző adapter alá vagy a rakodógém alá kerüljön. Ne feledje, hogy a rakodógém még akkor is leengedhető vagy billenthető, ha a motor le lett állítva (zúzóveszély). A rakodógép nem arra készült, hogy hosszabb ideig felemelve tartsa a terhet. Mindig engedje le a munkavégző adaptert biztonságos helyzetbe, mielőtt elhagyná a vezetőülést.



Ne feledkezzen meg a megfelelő személyi védőfelszerelés viseléséről:



- A vezetőülésben a zajszint meghaladhatja a 85 dB(A) értéket, a rakodógép modelljétől és az üzemeltetési ciklustól függően. Ha hosszú ideig van zajnak kitéve, az halláskárosodást okozhat. Viseljen hallásvédőt, miközben a rakodógéppel dolgozik.



- Viseljen védőkesztyűt.



- Viseljen munkavédelmi bakancsot mindig, amikor a rakodógéppel dolgozik.



- Viseljen munkavédelmi szemüveget például a hidraulikus alkatrészek kezelésekor.

A munkavégző adapter biztonságos megállítása, mielőtt megközelítené a munkavégző adaptert:



**FIGYEL-
MEZTETÉS**

Mindig a biztonságos megállási eljárást követve állítsa meg a munkavégző adaptert, mielőtt elhagyná a vezetőülést. A biztonságos megállási eljárás megakadályozza a munkavégző adapter mindenféle véletlen mozgását. Ne feledje, hogy a rakodógém még akkor is tud lefelé mozogni, ha a rakodógép motorja le lett állítva. Biztonságos megállás:

- Engedje le a gémet és a munkavégző adaptert a talajra.
- Állítsa le a rakodógép motorját és reteszelje a rögzítőféket.
- Engedje le a maradványnyomást a hidraulikus rendszerből. Mozgassa meg néhányszor a végállásig mindegyik hidraulikavezérlő kart.
- Akadályozza meg a gép elindítását, vegye ki a gyújtáskulcsot.

ÉRTESÍTÉS

Be kell tartani a berendezés közúti területeken történő használatára vonatkozó helyi szabályokat. Lehet, hogy a rakodógépet nyilvántartásba kell vetetni a közúti használathoz. További tájékoztatásért lépjen kapcsolatba Avant forgalmazójával vagy a helyi hatóságokkal.

4. Műszaki adatok

2. táblázat - Alternáló kasza S30 - Műszaki adatok

Rendelési szám	A430938
Munkavégzési szélesség:	1500 mm
Teljes szélesség, penge vízszintes:	1600 mm
Oldalsó kinyúlás (a gyorscsatoló lemez közepétől):	1280 mm
Magasság szállítási helyzetben	1600 mm
Tömeg:	60 kg
Pengesor:	19 db 65810, fogazott
Hidraulikus energia javasolt bemenete:	15 - 25 l/min
Hidraulikus energia maximális bemenete:	max 35 l/min 22,5 MPa (225 bar)
Kompatibilis Avant rakodógépek:	Lásd 1. táblázat

4.1 A munkavégző adapter biztonsági címkéi és fő komponensei

Az alább felsorolt címkék és jelölések találhatóak a munkavégző adapteren. Láthatónak és olvashatónak kell lenniük a berendezésen. Cseréljen ki minden olvashatatlan, illetve pótoljon minden hiányzó címkét. Új címkék a forgalmazóján útján kaphatók, vagy a borítón megadott kapcsolattartón keresztül beszerezhetők.



**FIGYEL-
MEZTETÉS**

Győződjön meg arról, hogy minden figyelmeztető matrica olvasható. A figyelmeztető címkék fontos biztonsági információt tartalmaznak, és segítenek beazonosítani és megjegyezni a berendezéssel összefüggő veszélyeket. A sérült vagy hiányzó figyelmeztető címkéket cserélje ki újakra.

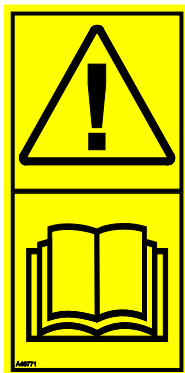

A46771



A46772

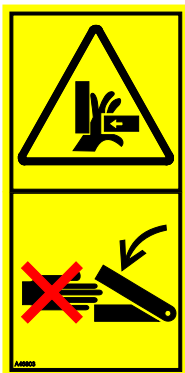

A46803



A46749

AVANT ® Avant Tecno Oy Ylöste 1 FIN-33470 YLÖJÄRVI	
TYPE	No.
	kg l/min
Max	l/min, MPa (bar)
2018	Made in EU www.avanttecno.com

A munkavégző adapter
azonosítótáblája A431012

Új címke felhelyezése: Alaposan tisztítsa meg a felületet, hogy eltávolítson minden zsírt. Hagyja teljesen megszáradni. Húzza le a címke védőfóliáját és a címkét a felragasztáshoz nyomja fel erősen. Vigyázzon, ne érjen hozzá a címke ragasztójához.

3. táblázat - Matricák elhelyezkedése és figyelmeztető üzenetek

Matricák		Figyelmeztető üzenet
1	A46771	Téves használat veszélye - Használat előtt olvassa el az útmutatásokat.
2	A46772	Zúzódásveszélye - Ne lépjen felemelt munkavégző adapter alá. Maradjon távol a felemelt berendezéstől.
3	A46749	Csonkolás veszélye, éles és erős pengék. Kövesse a biztonságos megállás eljárást, mielőtt a munkavégző adapter közelébe menne.
4	A46803	Becsípődés és vágásos sérülés veszélye. Maradjon távol a mozgó alkatrészektől, ne hagyja működő állapotban a berendezést. A munkavégző adaptert kizárólag a vezetőülésből működtesse.
5	A431012	A munkavégző adapter azonosítótáblája

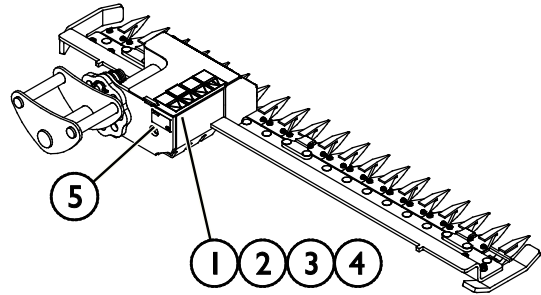
4. táblázat - Alternáló kasza S30 - Fő alkatrészek

1	S30 gyorscsatlakozó az oldalkarhoz
2	Hidraulikus motor
3	Pengesor, 19 penge
4	Pengeburkolat
5	Kopólemez
6	Állítótárcsa
7	Hidraulikus gyorscsatlakozók, szokványos csatlakozók a mechanikus oldalkar A431070 vagy a hidraulikus oldalkar A424552 csatlakoztatásához.

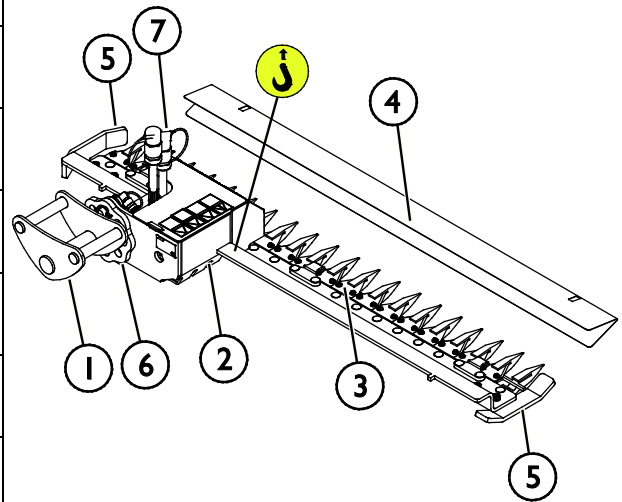

5. A munkavégző adapter összeszerelése

A munkavégző adapter hidraulikus gémehez történő csatlakoztatása gyors és egyszerű, de körültekintően kell elvégezni. A munkavégző adapter a rakodógépre van felszerelve a hidraulikus gémen lévő S30 gyorscsatlakozó és a munkavégző adapteren lévő ellendarab használatával.

Ha a munkavégző adapter nincs reteszelve a hidraulikus gémen, akkor leválhat a rakodógépről és veszélyes helyzetet hozhat létre. A rakodógéppel tilos haladni és a gémet soha nem szabad megemelni, amikor a munkavégző adapter nem lett reteszelve. A veszélyes helyzetek megelőzése érdekében mindig tartsa be a lentebb látható csatlakoztatási eljárást. Ne feledje a jelen kézikönyvben szereplő biztonsági előírásokat se. A munkavégző adapter az alábbiak szerint van felszerelve a hidraulikus gémeire:



**FIGYEL-
MEZTETÉS**

Zúzdásveszély - Győződjön meg arról, hogy a be nem reteszelt munkavégző adapter nem fog mozogni és nem fog lezuhanni. Ne maradjon a munkavégző adapter és a rakodógép közötti területen. A munkavégző adaptert csak sík területen szerelje fel.

Soha ne mozgasson és ne emeljen olyan munkavégző adaptert, amely nem lett bereteszelve.

5.1 Munkavégző adapter csatlakoztatása az oldalkarra

Csatlakoztasson munkavégző adaptert a mechanikus (A431070) vagy a hidraulikus oldalkarra (A424552), az oldalkar rakodógépre történő teljes csatlakoztatása és reteszelve után. A hidraulikatömlőket és az oldalkarok elektromos vezetékeit is csatlakoztatni kell a rakodógépre, mielőtt munkavégző adaptert lehetne csatlakoztatni az oldalkarra. Lásd a jelen kézikönyvben található utasításokat.

Az S30 csatlakozó meghúzásához és kinyitásához való szerszám az oldalkar Avant gyorscsatoló lemezénél van tárolva.

S30 gyorscsatlakozó:

1. Győződjön meg arról, hogy az oldalkar vagy a hidraulikus gép csatlakoztatva van és reteszelve van a rakodógéphez. A hidraulikus és elektromos csatlakozókat is csatlakoztatni kell.
2. Nyissa ki az oldalkar S30 csatlakozóját a hatlapú kulccsal, amely az oldalkar Avant gyorscsatoló lemezénél van tárolva.
3. Vezesse közel a rakodógépet a munkavégző adapterhez. Fordítsa el és billentse meg az oldalkart a rakodógép kezelőszerveivel, hogy az oldalkar S30 csatlakozóját a munkavégző adapteren lévő ellendarabjához állítsa.
4. Reteszelve a munkavégző adaptert az oldalkar S30 csatlakozóján lévő csavar meghúzásával.

Ne emelje meg és ne mozgassa az oldalkart addig, amíg a munkavégző adapter teljesen rá nincs csatlakoztatva.

1. lépés:

- Csatlakoztassa az oldalkart A431070 vagy a hidraulikus gémet A424552 a rakodógépre, ahogy az a kezelési kézikönyvekben látszik.

Mivel az alternáló kasza S30 oldalkar vagy gém nélkül nem üzemeltethető, nézze meg az oldalkar használatára vonatkozó további utasításokat az adott kézikönyvből.

- Emelje az oldalkart a munkavégző adapter fölé.
- Biztosítsa, hogy a hidraulikatömlők elvezetése ne akadályozza a felszerelést.

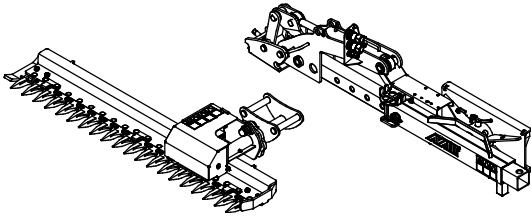

2. lépés:

- Igazítsa össze a gyorscsatlakozót az ellendarabbal és engedje le a gémet a helyére.
- Amikor a gém gyorscsatlakozója teljesen a helyén van, a biztosítóék (1) az állítócsavarral (2) reteszelhető.

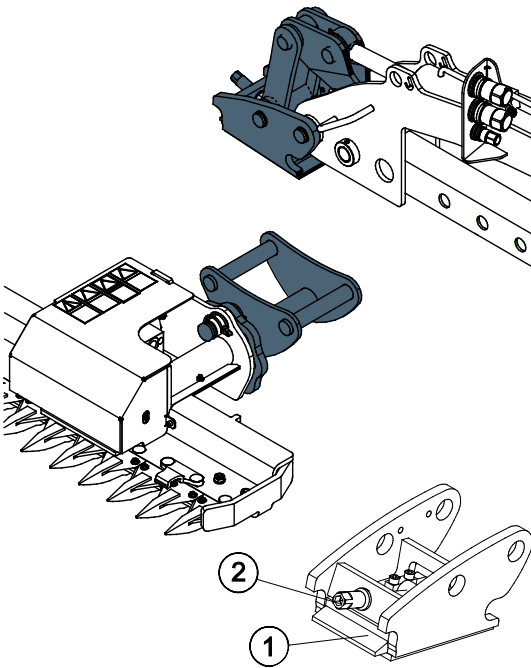

3. lépés:

- Kissé emelje meg a gémet – húzza hátra a gémvezérlő kart, hogy elemelje a munkavégző adaptert a talajról.
- **Használat előtt mindig ellenőrizze a munkavégző adapter reteszelődését.**

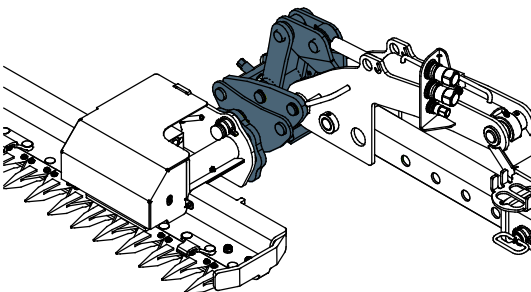



**FIGYEL-
MEZTETÉS**

Leeső tárgyak veszélye - Akadályozza meg a munkavégző adapter leejtését.

Az olyan munkavégző adapter, amely a rakodógépre nem reteszeltől teljesen, az ráeshet a gémre vagy a kezelő irányába, vagy haladás közben beeshet a rakodógép alá, ezzel a rakodógép uralmának elvesztését okozva. Soha ne mozgasson és ne emeljen olyan munkavégző adaptert, amely nem lett bereteszelve.

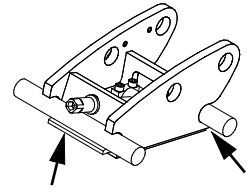

**FIGYEL-
MEZTETÉS**

Ellenőrizze le, hogy a rakodógép kompatibilis a munkavégző adapterrel. A munkavégző adapter nem lehet esetlegesen túlterhelve, a rakodógép stabilitását és a rakodógép irányítórendszereinek kompatibilitását a munkavégző adapter mechanikai kompatibilitásán felül szintén biztosítani kell. Ha a munkavégző adaptert olyan rakodógéppel használja, amely nem illik össze az Ön használni kívánt munkavégző adapter modelljével, számolnia kell veszélyekkel, beleértve a felborulást, a munkavégző adapter túlterhelés miatti károsodását, és a munkavégző adapter valamint részeinek irányíthatatlan mozgásaiból eredő kockázatot. Ha az Ön rakodógépe nem szerepel az 1. táblázat felsorolásában (6. oldal), akkor ennek a munkavégző adapternek a használata előtt kérdezzen rá Avant forgalmazójánál.

5.2 Hidraulikatömlők csatlakoztatása és lecsatlakoztatása



**FIGYEL-
MEZTETÉS**

A munkavégző adapter mozgásának, és a hidraulikaolaj kilövellésének veszélye - Soha ne csatlakoztasson vagy csatlakoztasson le gyorscsatlakozókat vagy egyéb hidraulikus komponenseket, miközben a segédhidraulika vezérlőkarja reteszelve van rá vagy ha a rendszer nyomás alatt áll. Ha a hidraulikus csatlakozásokat csatlakoztatják vagy szétcsatlakoztatják, miközben a rendszer nyomás alatt áll, az a munkavégző adapter nem szándékos mozgásait, vagy a nagynyomású folyadék kilövellését okozhatja, ami súlyos sérüléseket vagy égéseket okozhat. A hidraulika szétcsatlakoztatása előtt kövesse a biztonságos megállás eljárást.

Az alternáló kasza S30 hidraulikus csatlakozói illeszkednek a mechanikus A431070 vagy a hidraulikus A424552 oldalkar kimeneteihez. Mind a három csatlakozót csatlakoztatni kell, hogy megelőzzük a hidraulikus motor sérülését.

A csatlakozók csatlakoztatása egy tömlőszerelvénynek az ellendarabba történő benyomásával történik. Csatlakoztassa a színes jelöléssel ellátott csatlakozót az oldalkar középső csatlakozójára (nyomás szerelvény). Az alternáló kasza nem fog mozogni, ha a tömlők helytelen sorrendben vannak csatlakoztatva.

ÉRTESÍTÉS

Tartson minden szerelvényt a lehető legtisztábban; használja a védősapkákat mindkét munkavégző adapteren és a rakodógépen is. Szennyeződés, jég stb. a szerelvények használatát jelentősen megnehezíti. Soha ne hagyja a tömlőket a talajra lógva; tegye a csatlakozókat a munkavégző adapteren lévő tartóra.

Szokványos gyorscsatlakozók

(alternatív csatlakozók néhány rakodógép modell esetén):

Mielőtt csatlakoztatná vagy lecsatlakoztatná a standard gyorscsatlakozókat, ki kell engedni a maradék nyomást, ahogy az lent látható. A szokványos gyorscsatlakozók nem csatlakoznak, ha nyomás van a hidraulikus rendszerben.



A standard csatlakozók csatlakoztatása vagy szétcsatlakoztatása előtt húzza a gallért a szerelvényaljzat végére. A tömlőket úgy kell csatlakoztatni, hogy a színes fedelű szerelvény a rakodógép megfelelő szerelvényéhez csatlakozzon. Ne feledje, hogy a rakodógépen és a munkavégző adapteren a védősapkák üzemelés közben egymáshoz csatlakoztathatók, hogy csökkentsük a szennyeződés felhalmozódását. A standard gyorscsatlakozók csatlakoztatásakor vagy szétcsatlakoztatásakor egy kis mennyiségű olaj kicsepeghet a csatlakozókból. Viseljen védőkesztyűt és legyen kéznél rongy is, hogy a berendezést tisztán tarthassa.

Hidraulikatömlők szétcsatlakoztatása:

A szerelvények szétcsatlakoztatása előtt engedje le a munkavégző adaptert biztonságos helyzetbe egy szilárd és sík területen. Kapcsolja a segédhidraulika vezérlőkarját a semleges állásába.

ÉRTESÍTÉS

A munkavégző adapter szétkapcsolásakor mindig először a hidraulikus csatlakozókat csatlakoztassa szét, mielőtt kioldaná a gyorscsatlakozót, hogy megakadályozza a tömlősérülést és az olaj kiömlését. Szerelje vissza a védősapkákat a szerelvényekre, hogy megakadályozza a szennyeződések hidraulikarendszerbe jutását.

A maradvány hidraulikus nyomás leeresztése:

Amennyiben maradvány nyomás marad a munkavégző adapter hidraulikus rendszerében, gyakran előfordul, hogy szétkapcsolhatók a hidraulikus csatlakozások, de lehet, hogy a legközelebbi alkalommal nehezen lehet csatlakoztatni őket. Ha a szerelvények nem csatlakoznak, akkor le kell eresztetni a maradvány nyomást a rakodógép segédhidraulika-vezérlőkarjának elfordításával, a motor kikapcsolt állapotában. Ahhoz, hogy megbizonyosodjon róla, hogy nincs maradvány nyomás a munkavégző adapter hidraulikus rendszerében, akkor a csatlakozások szétcsatlakoztatása előtt állítsa le a rakodógép motorját és mozgassa a rakodógép segédhidraulika-vezérlőkarját előre-hátra.

6. Használati útmutató

Mielőtt megkezdene a munkát, még egyszer ellenőrizze a munkavégző adaptert és az üzemeltetési környezetet, valamint azt, hogy minden akadályt eltávolítottak az üzemeltetési területről. A berendezés biztonságának és legjobb teljesítményének biztosítása érdekében a berendezést és az üzemeltetési környezetet gyorsan vizsgálja meg a használat előtt.

ÉRTESÍTÉS

A túl nagy üzemeltetési sebesség károsíthatja a munkavégző adaptert. Soha ne üzemeltesse a munkavégző adaptert a rakodógép 2 szivattyús beállításával. Lásd a jelen kézikönyvben található utasításokat, a helyes üzemeltetési sebességre vonatkozóan.

Nyílt és biztonságos területen gyakorolja a munkavégző adapter és kezelőszerveinek használatát. Ha Ön gyakorlatlan a rakodógép használatát illetően, akkor javasoljuk, hogy munkavégző adapterek nélkül gyakorolja a használatát.



**FIGYEL-
MEZTETÉS**

Óvakodjon az éles és erős pengesortól. Mielőtt megközelítené a munkavégző adaptert, győződjön meg arról, hogy a pengék nem mozognak.

- Csak azt követően indítsa el a kaszát, ha munkavégzési helyzetbe állt és a munka megkezdhető.
- Mindig állítsa meg a munkavégző adaptert, mielőtt elhagyná a vezetőülést, és tartson biztonságos távolságot másoktól.

Kövesse a biztonságos megállás eljárást, amikor muszáj közel menni a pengékhez, vagy amikor a pengesort kezeli, vagyis tisztításakor, magasságbeállításakor vagy a munkavégző adapter szétkapcsolásakor.

- Mindig helyezze fel a pengeburkolatot, amikor nem használja a munkavégző adaptert



**FIGYEL-
MEZTETÉS**

Ütközésveszély - Biztosítsa a jó kilátást. Soha ne emelje fel ezt a munkavégző adaptert olyan magasságba, ahol a vezető helyéről akadályozza a kilátást. Biztosítsa az akadálytalan kilátást minden irányba. Minden ablakot tartson tisztán és szennyeződéstől, jégtől, hótól stb. mentesen.



**FIGYEL-
MEZTETÉS**

Felborulás veszélye - Az oldalkar csökkenti a rakodógép oldalirányú stabilitását. A terheket mindig tartsa a talajhoz közel, és mindig használja a biztonsági övet. Különösen figyeljen oda a rakodógép stabilitására, amikor a kinyújtott oldalkar munkavégző adapterrel van felszerelve. A rakodógép a lejtős vagy egyenetlen felületeken felborulhat, ami az ütésből és zúzódásból adódóan súlyos sérüléseket okozhat. Mindig használja a biztonsági övet. Az oldalkart csak olyan rakodógéppel használja, amely fel van szerelve ROPS kerettel és FOPS tetővel. Kerülje a szaggatott mozgásokat, valamint mindig lassan és körültekintően haladjon a lejtős terepen vagy csúszós felületeken. További ellensúlyok használata javasolt.



6.1 Használat előtti ellenőrzések

- Ellenőrizze le, hogy minden akadályt eltávolított a munkavégzési területről vagy láthatóan megjelölte azokat az üzemeltetést megelőzően, beleértve a rejtetteket is.
- Minden egyes munkavégzési műszak előtt ellenőrizze, hogy a pengesor és annak pengéi teljesen működőképes állapotban vannak. Soha ne használja, ha vannak hiányzó vagy törött pengék.
- Biztosítsa, hogy a közelben álló személyek biztonságos távolságban legyenek a berendezés üzemeltetésekor. Senkinek ne hagyja, hogy belépjen a gép veszélyzónájába, vagy hogy közvetlenül a rakodógép előtt tartózkodjon. Arról is bizonyosodjon meg, hogy biztonságos-e a tolatás a rakodógéppel. Soha ne feltételezze, hogy a körülálló személyek továbbra is ott maradnak, ahol Ön utoljára látta őket. Különösen a gyermekeket vonzza a mozgó berendezés.
- Ellenőrizze a munkavégző adapter és a rakodógép általános állapotát, és ellenőrizze, van-e hidraulikaolaj-szivárgás. A munkavégző adaptert tilos használni, ha hiba van a rakodógép vagy a munkavégző adapter hidraulikus rendszerében. Karbantartási útmutatásokért lásd a következő fejezetet: 7.
- Csak akkor üzemeltesse a munkavégző adaptert és a rakodógép kezelőszerveit, amikor a vezetőülésben ül. Biztosítsa, hogy a rakodógép és a munkavégző adapter használata biztonságosan és rendeltetésszerűen történjen. Ne hagyja, hogy gyermek kezelje a berendezést.
- Soha ne üzemeltesse a rakodógépet vagy a munkavégző adaptereket, miközben alkohol, drogok, olyan gyógyszerek hatása alatt áll, amelyek befolyásolhatják az ítélőképességet vagy álmoságot okoznak, vagy ha orvosilag egyéb módon nem alkalmas a berendezés működtetésére.
- Ne feledkezzen meg a biztonságos munkavégzési módszerekről és feleslegesen ne hagyja el a vezetőülést.



**FIGYEL-
MEZTETÉS**

Ne gázoljon el senkit - Vezetés előtt ellenőrizze a környezetet. Mindig abba az irányba nézzen, amerre a rakodógép mozog. Tolatás előtt mindig biztosítsa, hogy a közelben álló személyek, különösen a gyermekek biztonságos távolságban legyenek, hogy ne történjen tolatási baleset.

6.2 Az alternáló kasza használata

Az alternáló kasza elindítása előtt:

Igazítsa be és állítsa be az alternáló kaszát a helyes üzemi helyzetbe.

Az alternáló kasza elindítása:

A munkavégző adapter vezérlésének módjára vonatkozóan további tájékoztatásért lásd az S30 mechanikus oldalkar vagy a hidraulikus gém különálló kezelési kézikönyvét. Ha nem rendelkezik a vonatkozó kézikönyvekkel, ne használja az alternáló kaszát. A kézikönyv másik példányáért lépjen kapcsolatba Avant forgalmazójával vagy szervizponttal.

A rakodógép és munkavégző adapterének kezelőszerveit óvatosan és rángatásmentesen kezelje. A rakodógép legjobb stabilitásának érdekében mindig kerülje az éles kanyarodást, valamint a hirtelen sebesség- és irányváltást, amikor az alternáló kaszát használja.

Normál üzemeltetési helyzet:

- Állítsa a teleszkópos kart megfelelő munkavégzési helyzetbe
- Használja a rakodógép kezelőszerveit, hogy az alternáló kaszát a munkavégzési helyzetbe állítsa
- Miután a helyes munkavégzési helyzetbe állította, indítsa el az alternáló kaszát. További információkért nézze meg az oldalkar vagy a gém kezelési kézikönyvét

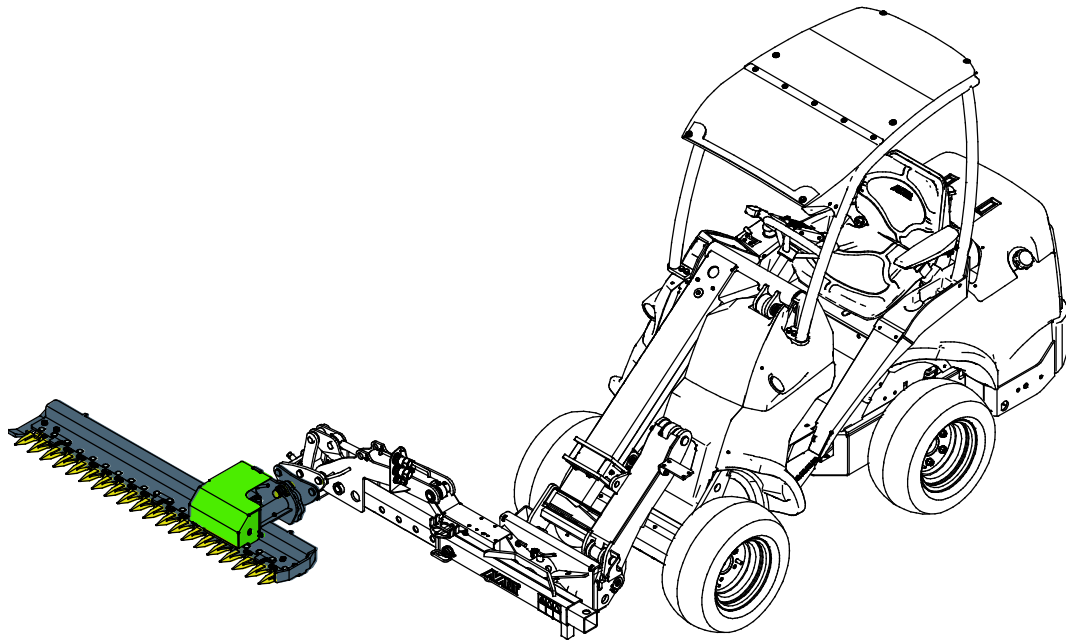

A figyelmetlen üzemeltetés sérülést okozhat Önnek és a környéken lévőknek - Mindig tartsa uralma alatt a rakodógépet. Egy nagyteljesítményű fűnyíró üzemeltetéséhez a kezelő teljes figyelmére szükség van. Ne végezzen figyelem elterelésére alkalmas tevékenységet üzemeltetés közben, mint például mobil eszközök használata.

Javasolt üzemeltetési sebesség és maximálisan megengedett olajáram:

- Úgy állítsa be a motor fordulatszámát, hogy a rakodógép segédhidraulika-árama az alternáló kaszához előírt tartományon belül legyen. A túl kis áram nem mozgatja a jó fűnyírási eredményhez elégséges sebességgel a pengéket. A helyes áram biztosítja, hogy a pengék elég gyorsan mozogjanak a jó eredményhez. A túl nagy beállított érték azonban túl nagy rezgést és zajt okoz, valamint megsérülhet az alternáló kasza. Általában csak az 1 szivattyús beállítást kell használni (olyan rakodógépeken, ahol választható).

Jellemzően az alternáló kaszának csak alacsony, legfeljebb közepes hidraulikaolaj-áramra van szüksége. Ahhoz, hogy a zajt, a rezgést és az üzemanyag-fogyasztást alacsonyan tartsa, próbálja ki, hogy melyik az a legalacsonyabb fordulatszám-beállítás, amely a legjobban megfelel az Ön alkalmazásához.

- A haladási sebességet állítsa be a vágni kívánt anyaghoz, a vágási magassághoz, és a talajfelszín körülményeihez, a jó vágási eredmény biztosítása érdekében. Kövesse figyelemmel az alternáló kasza sebességét azzal, hogy hallgatja a hangjának változását, és szükség szerint állítsa be a haladási sebességet vagy a motorfordulatszámot.

ÉRTESÍTÉS

A munkavégző adaptert úgy üzemeltesse, hogy a hidraulikaáramot a javasolt tartományon belül tartja. Soha ne lépje túl a hidraulikus energia maximális bemenetét.



VIGYÁZAT

Kirepülő részek miatti veszély - Kerülje a munkavégző adapter nagy sebességen történő üzemeltetését. Ha túl nagy sebességgel üzemelteti a munkavégző adaptert, az nagy rezgést, zajt okozhat, vagy részek repülhetnek ki a munkavégző adapterből, vagy kárt okozhat, ami személyi sérüléshez vezethet. Lásd ebben a kézikönyvben a javasolt bemeneti áramot.



VESZÉLY

Súlyos személyi sérülések veszélye - Soha ne hagyja felügyelet nélkül a működő berendezést. Csak akkor indítsa el a munkavégző adaptert, ha készen áll a használatra. Ne lépjen a berendezés közelébe, amikor valaki más kezeli a rakodógép kezelőszerveit.

6.3 Munkavégzés egyenetlen talajon

Különös odafigyelésre van szükség, amikor a berendezést lejtős terepen és lejtőkön használja. Haladjon lassan, különösen a lejtős, egyenetlen vagy csúszós felületeken, és kerülje a hirtelen sebesség- vagy irányváltásokat. A rakodógép vezérlőkarjait óvatos és rángatásmentes mozdulatokkal kezelje. Ügyeljen az árkokra, a talajban lévő lyukakra és egyéb akadályokra, mivel ha megüt egy akadályt, amiatt a rakodógép felborulhat.

Lejtős területen nem érhető el a maximális emelési kapacitás. Vízszintesen megdöntött terepen a terhet tilos magasra emelni. A rakodógép vázkeretének csuklóját egyenesen kell tartani a nehéz terhek emelésekor. Ha emelés közben a terhet elfordítják, az befolyásolja a rakodógép stabilitását és esetleg a gép felborulásához vezet.

Az oldalra billenés elkerülése érdekében próbáljon meg egyenesen felfelé vagy lefelé haladni a domboldalon, nem pedig keresztben. Kerülje a lejtőn történő indulást és megállást. Különösen legyen figyelmes, amikor irányt vált a lejtőn.

Ha a gumiabroncsok elveszítik a tapadást, állítsa le az alternáló kaszát és lassan folytassa egyenesen lefelé a lejtőn. Legyen óvatos, amikor árkok vagy töltések mellett dolgozik. Ha egy kerék átlép a szikla vagy az árok szélén, vagy ha az út széle leomlik, a rakodógép hirtelen felborulhat.

6.4 A penge beállítása

Az alternáló kasza pengebeállítása kézzel, 45°-os lépésenként fokozatosan beállítható minden lehetséges munkavégzési helyzetbe, ahogy a szomszédos ábrán látszik.

- Billentse előre a teljes oldalkart vagy gémet a rakodógéppel úgy, hogy az alternáló kasza lefelé mutasson.
- Távolítsa el a rögzítőcsapot és forgassa el a pengetartó léceket a kívánt helyzetbe.
- Rögzítse a rögzítőcsapot és reteszelve 2 darab sasszeggel.

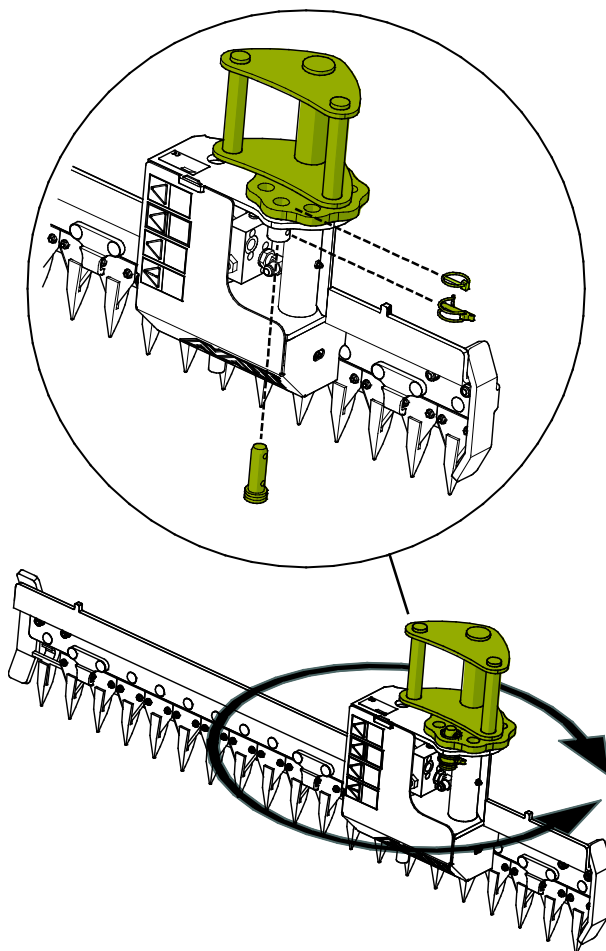

6.5 Szállítási helyzet

Amikor a rakodógéppel halad, tartsa az alternáló kaszát a talajtól elemelve és oldalra billentve, ahogy a szomszédos ábrán látszik.

A szállítás alatt is tartsa teljesen behúzva a hidraulikus gémet. Biztonsági okokból javasoljuk, hogy a szállítási út idejére csatlakoztassák szét a segédhidraulika-kivezetést.

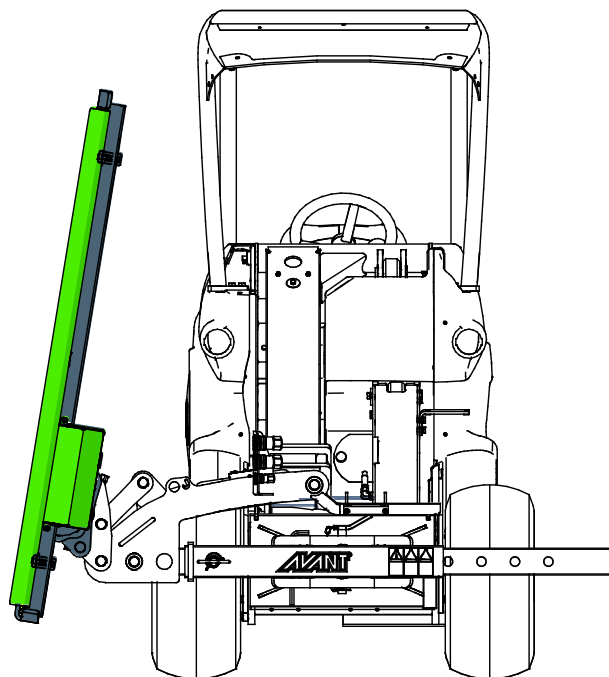

Pengeburkolat

A pengeburkolat védi a munkavégző adaptert és bármelyik személyt is, aki a munkavégző adapter közelében van. Helyezze fel a pengeburkolatot az alábbi ábrán látható módon. Mindig tartsa felhelyezve a pengeburkolatot, amikor a szállításkor halad.

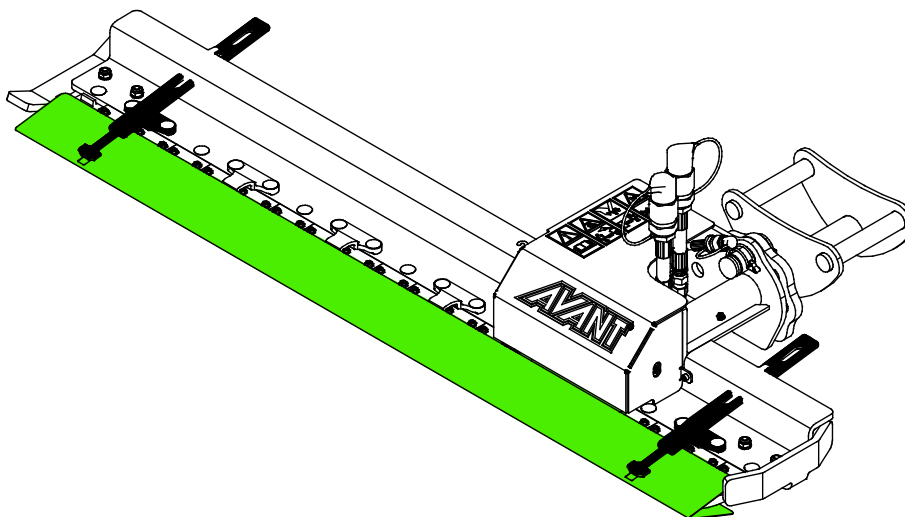

**FIGYEL-
MEZTETÉS**

Vágásos sérülés veszélye - Mindig tartsa felhelyezve a pengeburkolatot, amikor a szállításkor halad. Az éles pengék súlyos vágásos sérüléseket okozhatnak.

6.6 Szétkapcsolás és tárolás

Csatlakoztassa le és tárolja a munkavégző adaptert sík talajon. A munkavégző adapter tárolására az a legjobb hely, ahol védve van a közvetlen napfénytől, esőtől és a szélsőséges hőmérsékletektől.

- Kerülje azt, hogy a munkavégző adapter hosszabb ideig közvetlenül a talajon feküdjön. Tegye például fahasábokra vagy raklapra.
- Tegye a multiconnectort a tartójára. Soha ne hagyja a hidraulikacsatlakozót a talajon.
- Tárolás alatt mindig tartsa felhelyezve a pengeburkolatot.
- Ellenőrizze le, hogy a munkavégző adapter biztosítva van a tárolás alatti minden mozgással szemben.
- Soha ne másszon fel a munkavégző adapterre.

Téli tárolás előtt gondosan tisztítsa le a kaszafedelelet és a kasza alkatrészeit, az összes maradék vágott anyagot eltávolítva. Ahol szükséges, javítsa ki a fényezést és zsírozza meg a kenési pontokat, hogy megelőzze a rozsdásodást.

6.6.1 Tárolás oldalkarral

A rövid ideig tartó tároláshoz a munkavégző adapter leválasztható a rakodógépről a mechanikus oldalkarral együtt, pl. ha a speciális működésre csak egy bizonyos munkavégző adapterrel van szükség. Ezeket tegye például fahasábokra vagy raklapra. Két vagy három raklapra lehet szükség, hogy biztosítsuk az összetett szerelvény stabilitását a tárolás alatt.

Óvatosan engedje le a munkavégző adaptert az oldalkarral együtt a talajon lévő raklapokra. Válassza szét a multiconnectort és tegye a tartójára, ahogy az alábbi ábrán a nyíl jelzi. Oldja ki a munkavégző adapter rögzítőcsapjait.

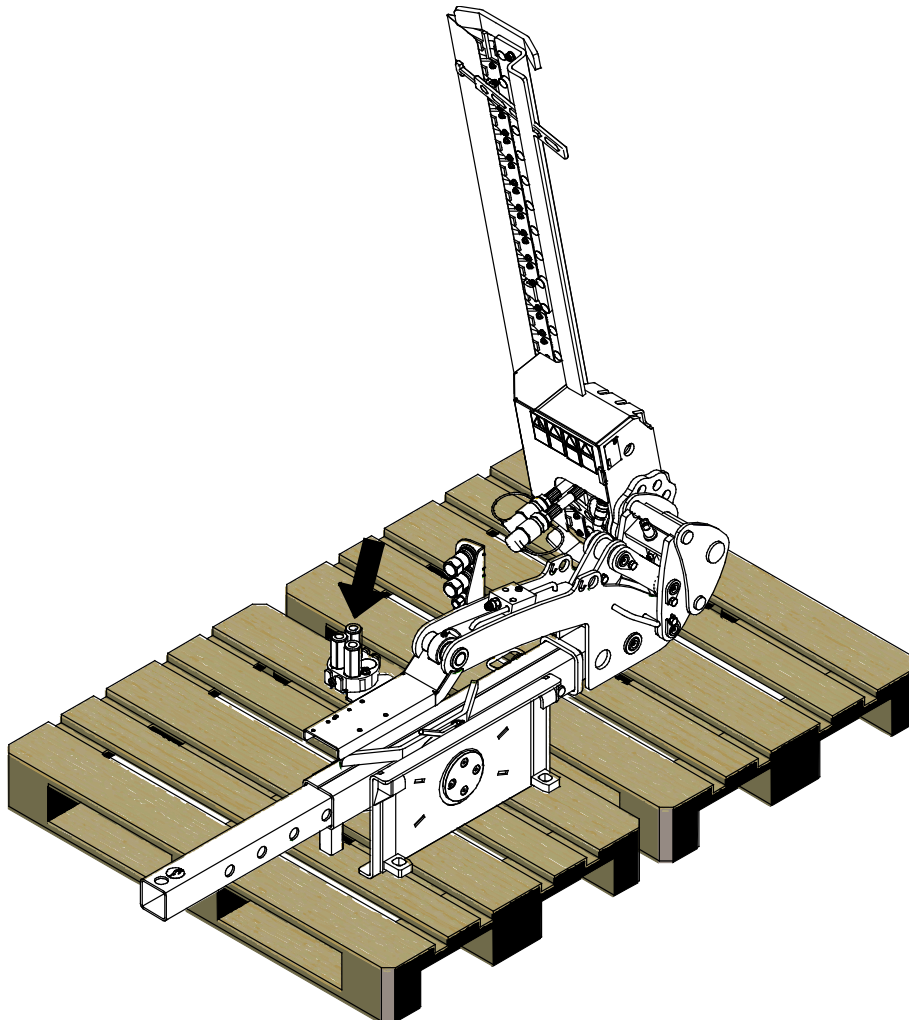

6.6.2 A szétkapcsolt alternáló kasza tárolása

Amikor a rakodógépről történő ideiglenes szétválasztásnál hosszabb ideig tárolja az alternáló kaszát, akkor azt le kell választani az oldalkarról és külön kell tárolni.

Kerülje azt, hogy a munkavégző adapter közvetlenül a talajon feküdjön. Tegye például fahasábokra vagy raklapra. Egy nagyobb raklapra vagy két raklapra lehet szükség, hogy biztosítsuk az alternáló kasza stabilitását a tárolás alatt.

Pengeburkolat

A pengeburkolat védi a munkavégző adaptert és bármelyik személyt is, aki a munkavégző adapter közelében van. Használat után mindig helyezze fel a pengeburkolatot és ne távolítsa el addig, amíg a munkát nem kezdi meg.

Tárolás előtt tisztítsa meg a pengét. Ha a tárolás hosszabb időre történik, hagyja megszáradni a pengét a burkolat felhelyezése előtt.

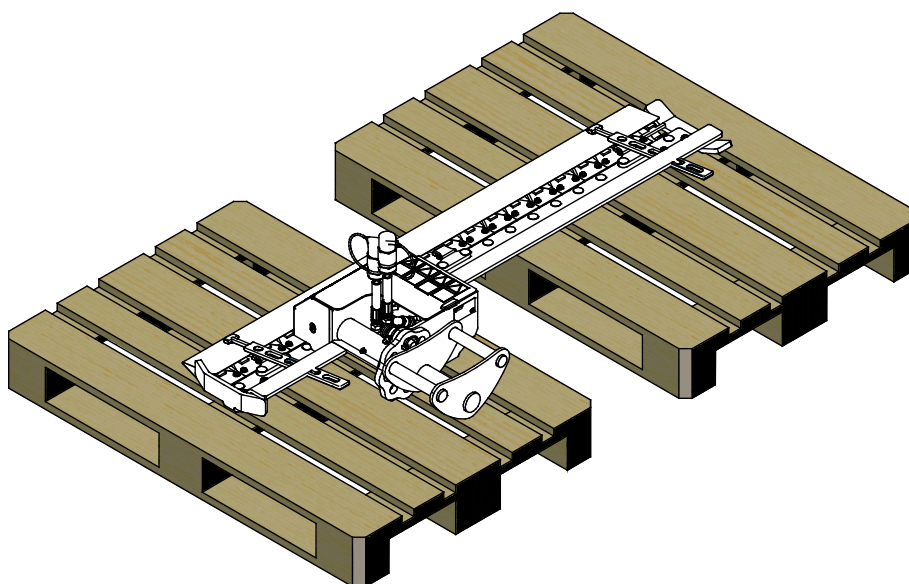

**FIGYEL-
MEZTETÉS**

Vágásos sérülés veszélye - Mindig tartsa felhelyezve a pengeburkolatot, amikor a munkavégző adapter nincs használatban. Az éles pengék súlyos vágásos sérüléseket okozhatnak. A munkavégző adapter kezelésekor viseljen munkavédelmi kesztyűt.

7. Karbantartás és szervizelés

A munkavégző adaptert úgy tervezték, hogy a lehető legkevesebb karbantartást igényelje. A folyamatos karbantartás magában foglalja a rendszeres tisztítást és kenést, valamint a munkavégző adapter állapotának figyelemmel kísérést. A leereszkedő gépalkatrészek miatti zúzódásveszély következtében minden karbantartási munkát akkor kell elvégezni, amikor a mozgó alkatrészek teljesen leereszkedtek, és a munkavégző adapter sík felületen leereszkedett a talajra.



Zúzódásveszély - Soha ne lépjen felemelt munkavégző adapter alá. Győződjön meg arról, hogy a munkavégző adapter minden karbantartási munka alatt megfelelően meg van támasztva. Soha ne lépjen felemelt munkavégző adapter alá. A rakodógém váratlanul leereszkedhet a karbantartás során, ami zúzódásból vagy ütődésből adódó súlyos sérüléseket okoz még akkor is, ha a rakodógép motorja nem jár. Minden karbantartási és szervizelési munkát akkor kell elvégezni, amikor a munkavégző adapter biztonságos helyzetbe leereszkedett.

7.1 A hidraulikus komponensek vizsgálata

Akkor ellenőrizze a hidraulikatömlők és hidraulikus komponensek állapotát, amikor a motort leállították, a rendszer lehűlt és a nyomás távozott. Ne használja a berendezést, ha szivárgást észlelt a munkavégző adapter vagy a rakodógép hidraulikus rendszerében. A kiáramló hidraulikafolyadék a bőrbe hatolhat és súlyos sérüléseket okoz. Azonnal kérjen orvosi segítséget, ha hidraulikafolyadék hatolt át a bőrén. Minden hidraulikaolajjal érintkező testrészt alaposan mosson meg vízzel és szappannal. A hidraulikaolaj a környezetre is káros és bármilyen, a környezetbe történő szivárgást meg kell akadályozni. Minden szivárgást az észlelése után azonnal ki kell javítani. A legkisebb szivárgás is gyorsan erőteljessé válhat. A munkavégző adaptert csak olyan fajtájú hidraulikaolajjal üzemeltesse, amely az Avant rakodógépekben elfogadott.



Nagy nyomású folyadék bőrbe fecskendeződésének veszélye - Engedje le a maradványnyomást a karbantartás előtt.

Soha ne kezelje akkor a hidraulikus alkatrészeket, amikor a hidraulikus rendszer nyomás alatt áll, mivel eltörhet vagy meglazulhat egy szerelvény, és a kiszabaduló olaj súlyos sérüléseket okozhat. Ne használja a berendezést, ha hibát észlelt a hidraulikus rendszerben.



Szemrevételezéssel ellenőrizze a tömlőket repedések és kidörzsölődés szempontjából. Ha szivárgás jeleit észleli, a komponens ellenőrzéséhez tartson oda egy kartonpapír darabot arra a helyre, ahol a szivárgást gyanítja. Ne kézzel keresse meg a szivárgást. Kövesse figyelemmel a tömlők kopását, és hagyja abba a használatot, ha bármelyik tömlő külső rétege lekopott. Ellenőrizze a tömlők elvezetését. Igazítsa be a tömlőbilincseket, hogy elkerülje a tömlők kidörzsölődését. A tömlők üzemi élettartama korlátozott. Az üzemeltetési körülményektől függően minden tömlőt legfeljebb 3–5 év használat után alaposan meg kell vizsgálni, és szükség esetén újakra ki kell cserélni.

Ha bármilyen hibát talál, az azt jelenti, hogy a hidraulikatömlőt vagy komponenst ki kell cserélni és a berendezést a megjavításáig nem szabad használni. Pótalkatrészek a legközelebbi AVANT forgalmazónál vagy feljogosított szervizpontnál kaphatók. Ha Önnek nincs megfelelő ismerete és tapasztalata a hidraulikus szerelvényekkel kapcsolatban, illetve a javítás biztonságos elvégzésére vonatkozóan, akkor a javítási munkát hagyja professzionális szerelőkre.

ÉRTESÍTÉS

Rendszeresen tisztítsa meg a rakodógép olajhűtőjét. További útmutatásokat lásd a rakodógép kezelési kézikönyvében. A túlmelegedő olaj csökkenti a munkavégző adapter és a rakodógép teljesítményét, valamint befolyásolja azok hidraulikus komponenseinek üzemi élettartamát.

7.2 A munkavégző adapter tisztítása

Rendszeresen tisztítsa meg a munkavégző adaptert, hogy megelőzze a szennyeződés felhalmozódását, amelyet még nehezebb eltakarítani. A tisztításhoz használható nagynyomású mosóberendezés és enyhe tisztítószer. Ne használjon erős oldószereket és ne szórja rá közvetlenül a hidraulikus alkatrészekre, vagy a munkavégző adapteren lévő címkékre.

7.3 Kenés

Összesen 2 kenési pont van a pengemozgató rúd csapágyainál és a pozícióállító mechanizmuson.

Kenje be a kaszapengéket is rendszeres időközönként a megfelelő kenőolajjal.

A megfelelő kenési időköz nagymértékben függ az üzemeltetési körülményektől, de legalább 10 használati óránként kenőanyagot kell alkalmazni. Biztosítani kell a megfelelő kenést, és ha a csapágyak szennyezettek, akkor kenőanyagot kell beadagolni. A beadagolt kenőanyag ki fogja nyomni a szennyeződést.

Zsírzás előtt tisztítsa meg a zsírzszem végét és egyszerre csak kis mennyiségű zsírt adjon hozzá. Az összes zsírzszem szabványos R1/8" méretű. A sérült zsírzszemeket cserélje ki.

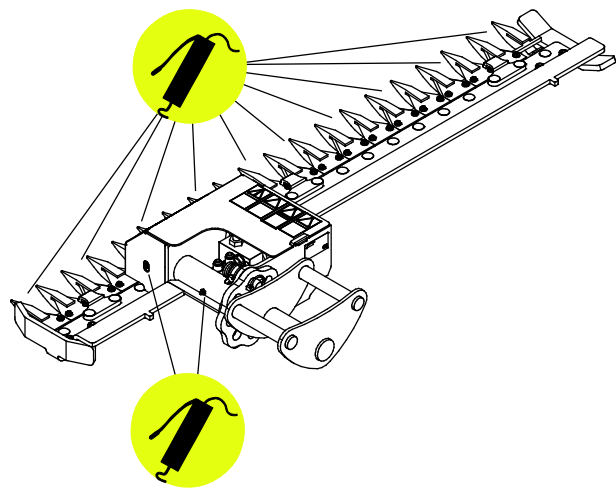

7.4 Fémszerkezetek felülvizsgálata

A munkavégző adapter fém szerkezeti részeit is rendszeresen felül kell vizsgálni. Szemrevételezéssel ellenőrizze, vannak-e sérülések, és alaposan vizsgálja meg a gyorscsatoló kereteket, valamint azok környezetét. Tilos használni a munkavégző adaptert, ha az deformálódott, elrepedt vagy elszakadt.

Hegesztéssel végzett javítást csak hegesztő szakmunkások végezhetnek. Hegesztéskor kizárólag a munkavégző adapterben használt acélhoz megfelelő módszerek és adalékanyagok használata megengedett. A javításokra vonatkozó további tájékoztatásért lépjen kapcsolatba a legközelebbi szervizponttal.

7.5 Kaszapengék

Összesen 19 penge van, rendelési számuk 65810. Ezek fogazott szélei hosszú ideig segítenek megtartani a jó vágási tulajdonságokat. A sérült pengéket ki lehet cserélni, a kaszavezetőket is le kell ellenőrizni és szükség esetén ki kell cserélni.

A pengéknek zökkenőmentesen kell végigcsúszni a kaszavezetőkön, és ha egy penge vagy vezető megsérül, azokat ki kell cserélni, mielőtt folytatnák a használatot.

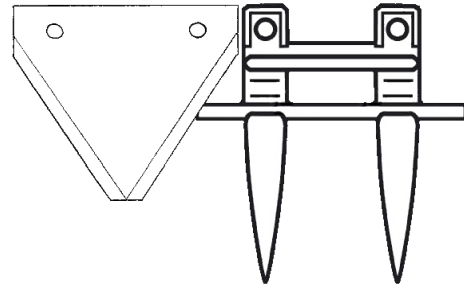

ÉRTESÍTÉS

A pengék kicserélésekor a rögzítőcsavarokat és anyákat újakra kell kicserélni.



**FIGYEL-
MEZTETÉS**

Kirepülő alkatrészek veszélye - Biztosítsa, hogy minden penge szilárdan rögzüljön.

Ellenőrizze le, hogy minden penge biztonságosan rögzül és egyik penge sem hiányzik. A laza, sérült vagy hiányzó pengék miatt a fűnyíró irányából darabok fognak kirepülni. A pengék rögzítésére kizárólag önzáró anyákat használjon.

ÉRTESÍTÉS

Ha a pengéken nagy barázdák vagy repedések vannak, vagy ha túlságosan elkoptak, akkor azokat ki kell cserélni. A pengékkel kapcsolatos műveletekhez mindig használjon jó védőkesztyűt.

7.6 Hidraulikus motor beállításai

A pengék védelme érdekében a hidraulikus motor 150 bar értékre beállított nyomáscsökkentő szeleppel van felszerelve. Szükség esetén a nyomás leellenőrizhető és beállítható. Tilos túllépni az eredeti értéket.

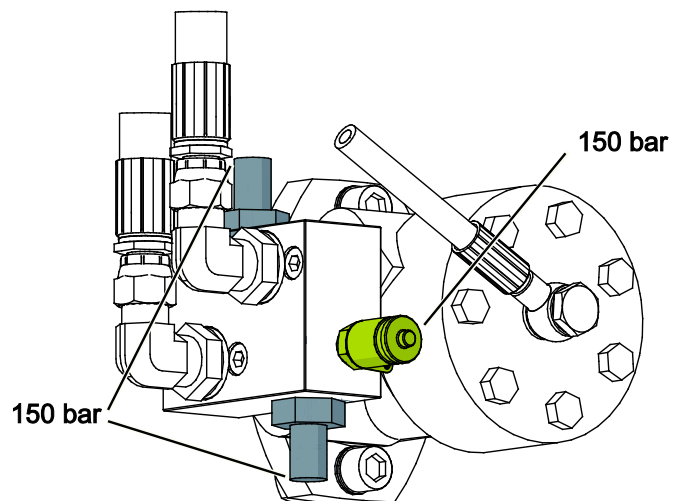

8. Jótállási feltételek

Az AvantTecno Oy az általa gyártott munkaeszközökre a vásárlás időpontjától 1 év (12 hónap) jótállást vállal.

A jótállás az alábbi javítási költségekre terjed ki:

- A javításra fordított munkaidő költsége amennyiben a javítás nem a gyárban történik.
- A gyártó kicserél minden hibás alkatrész és komponenst.

Előzetes egyeztetés alapján bizonyos esetekben a gyártó megtérítheti a vevő által helyben beszerzett komponensek költségét.

A jótállás nem terjed ki:

- Az előírt karbantartáshoz szükséges komponensekre, kopó-fogyó alkatrészekre és munkaidőre.
- A különleges üzemi körülményekből, nem megfelelő használatból, az AvantTecno Oy előzetes engedélye nélküli szerkezeti változtatásokból, karbantartás hiányából, vagy nem gyári alkatrészek használatából adódó meghibásodásokra.
- A meghibásodásból származó esetleges más káreseményekre, kieső munkaidőre, stb.
- A javítással kapcsolatos utazási és/vagy szállítási költségekre.

FI	EY-vaatimusten mukaisuusvakuutus	Alkuperäinen kieliversio
SE	EG-försäkran om överensstämmelse	Originalversion
EN	EC Declaration of Conformity	Original language
HU	EK megfeleléségi nyilatkozat	Az eredeti dokumentum fordítása



Valmistaja / Tillverkare / Manufacturer / Gyártó
Osoite / Adress / Address / Cím

AVANT TECNO OY
Ylötie 1
33470 YLÖJÄRVI,
FINLAND

Vakuutamme täten, että alla mainitut tuotteet täyttävät konedirektiivin turvallisuus- ja terveysvaatimukset (direktiivi 2006/42/EY muutoksineen). Seuraavia yhdenmukaistettuja standardeja on sovellettu /

Vi försäkras härmed att nedan beskrivna produkter överensstämmer med hälso- och säkerhetskrav i EG-maskindirektiv (EG-direktiv 2006/42/EG som ändrat). Följande harmoniserade standarder har tillämpats /

We hereby declare that the products listed below are in conformity with the provisions of the Machinery Directive (directive 2006/42/EC as amended). The following harmonized standards have been applied:

Ezúton nyilatkozunk, hogy az alábbiakban felsorolt termékek megfelelnek a gépekről szóló irányelvnek (2006/42/EK irányelv módosításai). Az alábbi harmonizált szabványokat alkalmaztuk

SFS-EN ISO 12100, SFS-EN ISO 4413

Mallit / Modeller / Models / Models

Avant	
Hydraulitoiminen palkkiniittokone; Avant-kuormaajan työlaite Hydraulisk slätterbalk; arbetsredskap för Avant lastare Hydraulic cutting bar; attachment for Avant loaders Alternáló kasza S30; munkavégző adapter Avant rakodógépekhez	A430938



12.7.2019 Ylöjärvi, Finland

Risto Käkelä,
Toimitusjohtaja / Verkställande direktör /
Managing Director / Ügyvezető



AVANT[®]